

Especificações Técnicas

VW Delivery 11.180



Caminhões
Ônibus



VW Delivery 11.180

MOTOR

Fabricante / Modelo	Cummins / ISF 3.8l
Nº de cilindros / Cilindrada (cm³)	4 / 3.800
Potência líq. máx. - cv (kw) @ rpm (*)	175 (130) @ 2.600 rpm
Torque líq. máx. - Nm @ rpm (*)	600 Nm @ 1.100 - 1.700 rpm
Sistema de injeção	Common rail
Norma de emissões	PROCONVE P-7
Tecnologia de emissões	SCR

(*) Valores conforme NBR ISO 1585.

TRANSMISSÃO

Fabricante / Modelo	Eaton / ESO 6106	Eaton / EAO 6106
Tipo / Acionamento	Manual / à cabo	Automatizada
Nº de marchas	6 a frente (sincr.) e 1 a ré	6 a frente (sincr.) e 1 a ré
Relações 1ª / Última	6,19:1 / 0,78:1	6,19:1 / 0,77:1
Ré	5,69:1	5,69:1
Tração	4 x 2	4 x 2

EMBREAGEM

Fabricante / Tipo	Valeo / Monodisco, revestimento orgânico
Diâmetro do disco (mm)	362

EIXO DIANTEIRO

Fabricante / Modelo	DANA / SA0365
---------------------	---------------

EIXO TRASEIRO MOTRIZ

Fabricante / Modelo	MERITOR MS 08-125	DANA / S-130
Relação de redução	4,30:1 (std) / 4,10:1 (opc.)	

SUSPENSÃO

Dianteira	Molas parabólicas, amortecedores hidráulicos telescópicos de dupla ação. Barra estabilizadora.
Traseira	Eixo rígido, molas parabólicas com duplo estagio, amortecedores hidráulicos de dupla ação. Barra estabilizadora.

CHASSIS

Tipo	Chassi modular com longarinas simples, com drop e de perfil "U" constante na plataforma de carga
Material	LN500

RODAS E PNEUS

Aros das rodas	Aço (17,5" x 6,75)
Pneus	235/75R17.5"

FREIOS

Freio de serviço	Ar, tambor nas rodas dianteiras e traseiras, com ABS + EBD
Freio de estacionamento	Câmara de molas acumuladoras

SISTEMA ELÉTRICO

Tensão nominal	24V
Bateria	2 x (12V - 100Ah)
Alternador	80 A - 28 V

VOLUMES DE ABASTECIMENTO (l)

Combustível / Material - Plástico	150 (std.) / 80 (opc.)
Tanque de Arla - Plástico	23 (std.) / 16 (opc.)

DIMENSÕES (mm)

Distância entre-eixos	A	3.400	4.000	4.400	4.600
Balanço dianteiro	B	1.260			
Balanço traseiro	C	1.625	1.275	2.125	2.625
Comprimento total	D	6.285	6.535	7.785	8.485
Ângulo de entrada	E	24°			
Ângulo de saída	F	24°	30°	19°	15°
Altura	G	2.452			
Altura da plataforma de carga	H	869			
Distância mínima eixo dianteiro e início do implemento	I	725			
Largura máxima dianteira (com retrovisores/sem retrovisores)	J	2.685		2.115	
Largura máxima traseira	K	2.190			
Bitola dianteira	L	1.783			
Bitola traseira	M	1.675			
Vão livre dianteiro	N	199			
Vão livre traseiro	O	188			
Largura entre longarinas (extremos)	P	862			
Diâmetro de giro (m)		13	15,2	16,7	17,4

PESOS (kg)

Peso em ordem de marcha (Total)	3.250	3.300	3.350	3.400
Eixo dianteiro	2.050	2.050	2.200	2.200
Eixo traseiro	1.200	1.250	1.150	1.200
Capacidade técnica (Total)	10.700			
Eixo dianteiro	3.600			
Eixo traseiro	7.100			
Peso bruto total (PBT) - homologado	10.700			
Peso bruto total combinado (PBTC) homologado	13.200			
Capacidade máx. de tração (CMT)	13.200			
Carga útil + carroceria	7.450	7.400	7.350	7.300

Obs.: os pesos podem sofrer alterações devido aos itens opcionais. Tolerância + ou - 3%. (Referência NBR ISO 1176)

DESEMPENHO (CÁLCULO TEÓRICO)

Relação de redução do eixo traseiro	4,30:1	4,10:1*
Velocidade máxima (km/h)	122	120
Capacidade de rampa em PBT (%)	40	35
Partida em rampa em PBT (%)	25	28

Obs.: Dados projetados por simulação de performance.

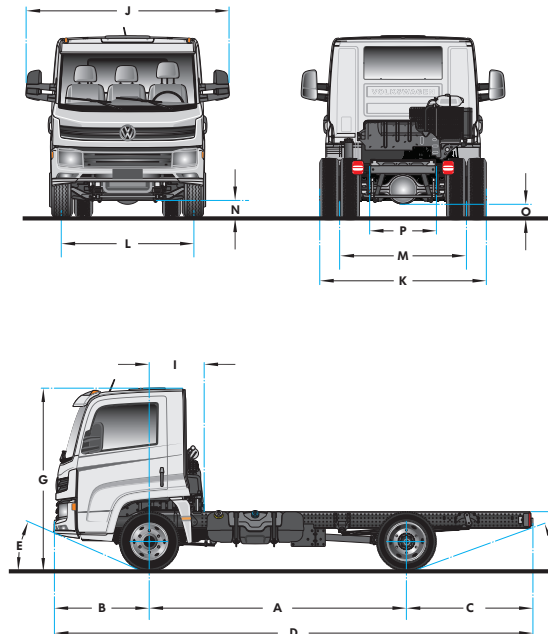

* Para V-Tronic - Easystart (Sistema auxiliar de partida em rampa)

Dados técnicos sujeitos a alterações sem aviso prévio. Imagens meramente ilustrativas.

edição Abril/2020

Caminhões e Ônibus

